

the "Entry-Level" SL Solution

**INVENTED HERE,
PERFECTED HERE SINCE 1992**

SIMPLEX 

Laminating machine for the production of two-layer laminates with solventless adhesives

Accoppiatrice duplex per adesivi senza solvente

Laminadora duplex para adhesivos sin solvente

使用无溶剂粘结剂进行双层复合的复合设备。

worldwide
leader
in coating
and laminating
machinery

PRODUCTIVITY

Productivity and reliability growing in perfect harmony through machine design.
Mechanics and electronics developed expressly to comply with higher production speed and increased productivity.

Produttività e affidabilità crescono in perfetta armonia tramite il design della macchina.
Meccanica ed elettronica sviluppate espressamente per adeguarsi alla più alta velocità di produzione e all'aumentata produttività.

Productividad y fiabilidad crecen en perfecta armonía a través del design máquina.
Mecánica y electrónica desarrolladas expresamente para adaptarse a la más alta velocidad de producción y a la aumentada productividad.

机器设计将生产力和可靠性完美结合
机械和电子的研发以实现更快的生产速度和提高生产效率为目标

EXTREMELY ACCURATE

The industry standard in the achievement of the most stringent accuracy in coating weight control.

La tecnologia di spalmatura Nordmeccanica rappresenta il modello di riferimento nel settore, per il raggiungimento dei massimi livelli di precisione nel controllo delle grammature

El estándar de la industria en la consecución de la precisión más rigurosa en el control del gramaje en aplicación.

实现行业内最严格的涂布量精确度控制

SAFETY

Utmost care to operator's safety with mechanical/electrical/functional solutions CE certified. CSA/UL certified for North America.

Massima attenzione alla sicurezza dell'operatore con soluzioni meccaniche/elettriche/funzionali certificate CE.
Certificazione CSA/UL per Nord America.

El cuidado extremo a la seguridad del operador con soluciones funcionales/mecánicas/eléctricas con certificación CE.
Certificación CSA/UL para América del Norte.

给予操作人员最大的安全保障
机械/电子/功能运转皆达到CE或者CSA/UL标准

ENERGY EFFICIENCY

Every Nordmeccanica product is developed in accordance to the most stringent energy efficiency criteria and the use of state of the art technology. In particular the Simplex family of products features extremely low energy consumption, regenerative drives and the utmost attention to energy exploitation in general.

Ciascun prodotto Nordmeccanica è sviluppato in base ai più severi criteri energetici e secondo la più avanzata tecnologia. In particolare la famiglia Simplex si contraddistingue per il basso consumo energetico, i motori rigenerativi e la massima attenzione allo sfruttamento dell'energia.

Cada producto Nordmeccanica se desarrolla de acuerdo a los criterios de eficiencia energética más estrictos y la tecnología más innovadora. En particular, la familia de los productos Simplex cuenta con un consumo de energía muy bajo, con unidades de disco regenerativas y con la máxima atención a la explotación de la energía en general.

每一个诺德美克的产品都是依照最严格的能效标准和使用最先进的技术标准而研制的。
特别是Simplex家族的产品的特点即是极低的能耗，可再生的驱动以及最高的能源利用率。



نوردميكا
nordmeccanica
group

worldwide
leader
in coating
and laminating
machinery

UNSURPASSED WEB HANDLING TECHNOLOGY

Nordmeccanica through the years developed first and continued to perfect the web handling technology that allows a reliable solventless lamination process control.

Nordmeccanica ha per prima sviluppato, ed ha continuato a perfezionare nel tempo, la tecnologia di controllo di tensione che ha permesso di affrontare con semplicità l'accoppiamento con adesivi senza solvente.

Nordmeccanica a través de los años desarrolló por primera vez y continuó perfeccionando la tecnología del manejo del film que permite un seguro control del proceso de laminación sin solvente.

诺德美克经过多年研发第一个发明并持续完善了卷材处理技术，以进行可靠的无溶剂复合。

Mechanical speed Velocità meccanica Velocidad mecánica 最大机械速度	375 m/min 米/分钟	1230 feet/min 英尺/分钟
Reel diameter Diámetro bobine Diámetro bobinas 卷径	ø850 mm 毫米	33 inches 英寸
Max. reel weight Peso massimo bobine bobine Peso máximo bobinas 最大卷重	800 kg 公斤	1765 lbs 磅
Web width Larghezza materiale Ancho material 基材宽幅	1100 - 1300 mm 毫米	43 - 51 inches 英寸



Equipment: cones, expansible chucks for 3" and 6" cores, heating units for rollers' thermo-regulation, roller-keeper gantry and trolley for transfer rollers, manual trolley to move and lift the reels, spare parts set.

Equipaggiamento: coni, manicotti o testate espansibili per anime da 3" e 6", centraline di termoregolazione rulli, magazzino statico e carrello per rulli trasportatori, carrello manuale per la movimentazione bobine, dotazione ricambi.

Equipaje: Conos, manguitos o cabezas expansibles para almas de 3" y 6", centralitas de termorregulación rodillos, almacén estático y carro para rodillos transportadores, carro manual para el movimiento de las bobinas, dotación de repuestos.

配备: 锥形体, 用于3"和6"卷芯的可伸展卡盘, 用于辊温调整的加热装置, 储辊架和转移辊用的推车, 用于移动和提升卷材的手动推车, 零备件组。

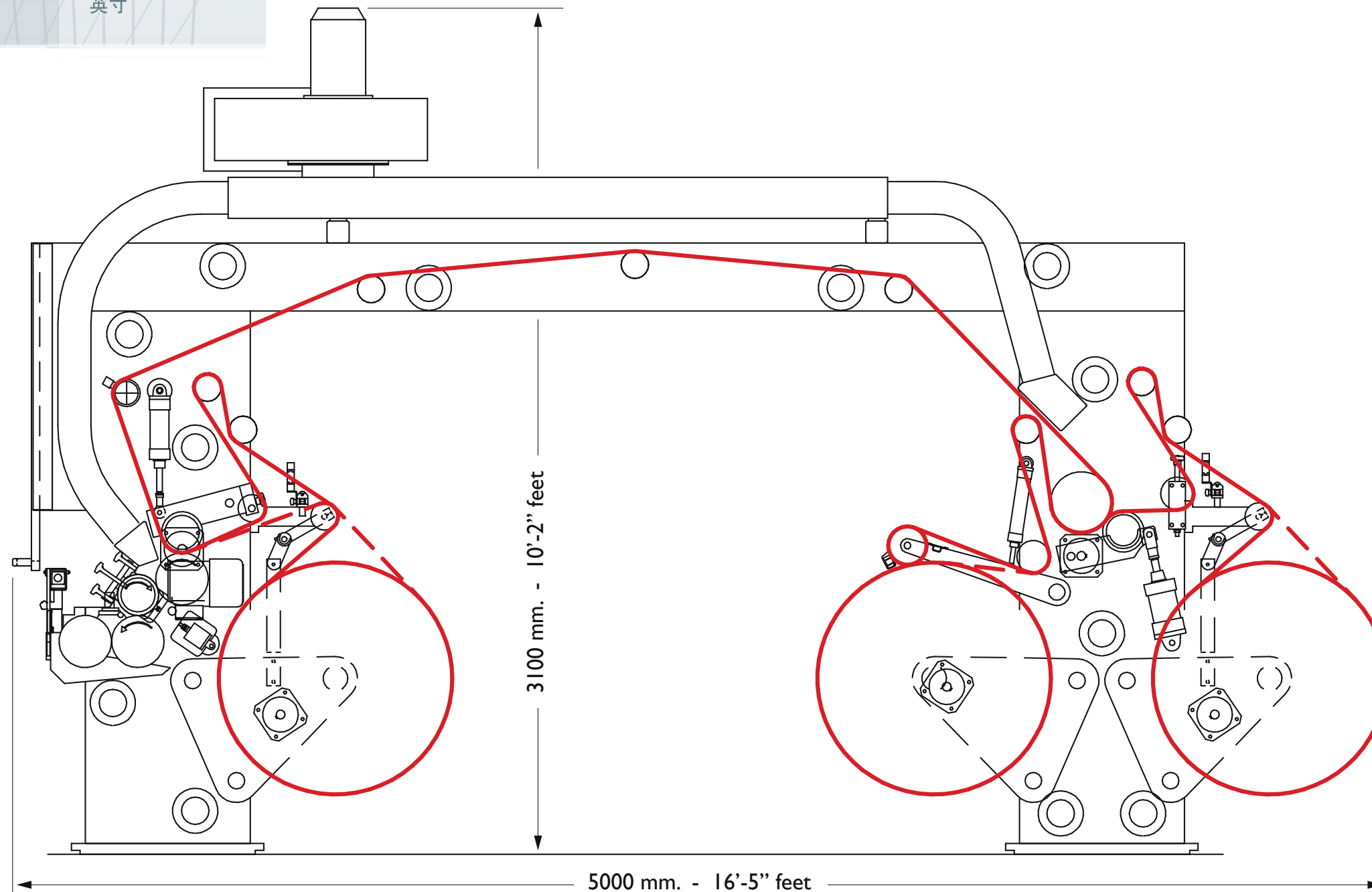

worldwide
leader
in coating
and laminating
machinery